

## ПОРЯДОК МОНТАЖА

1. Демонтируйте задний бампер и вкладыш бампера (в дальнейшем вкладыш не понадобится).
2. Установите балку ТСУ, вставив его кронштейны в лонжероны автомобиля, и закрепите при помощи прилагаемых крепежных элементов согласно схемы монтажа.
3. Установите шар и подрозетник на балку ТСУ.
4. После этого необходимо затянуть все гайки и болты .
5. Выполните электромонтаж сигнализации.
6. Установите на место бампер.
7. Монтаж ТСУ рекомендуется производить только специалистами автосервиса.

ООО «Бозал-Автофлекс»  
462800, Россия, Оренбургская обл.,  
п. Новоорск, ул. Шоссейная 18  
Тел.: (35363) 7-05-06  
Тел./факс: (35363) 7-13-20  
(495) 799-13-46  
[www.bosal-autoflex.ru](http://www.bosal-autoflex.ru)  
[www.bosal.com](http://www.bosal.com)  
[info@bosal-autoflex.ru](mailto:info@bosal-autoflex.ru)



## Коробка упаковочная

Комплект автоэлектрики №1	1 компл.
Болт М12х1,25х75	2 шт.
Болт М10х45	4 шт.
Гайка М12х1,25	2 шт.
Шайба 12	4 шт.
Шайба 10 (пружин.)	4 шт.
Шайба 10 (увелич.)	4 шт.
Шар VН0828	1 шт.
Защитный колпачок	1 шт.
Подрозетник БАФ—0168	1 шт.
Инструкция по монтажу	1 шт.

## Момент затяжки

М6	9,5 Nm
М8	23 Nm
М10	46 Nm
М12	79 Nm
М14	125 Nm
М16	195 Nm
М10х1,25	49 Nm
М12х1,25	87 Nm
М12х1,5	83 Nm

## Комплектность изделия

Балка ТСУ	1 шт.
Коробка упаковочная	1 шт.
Упаковка полиэтиленовая	1 шт.

Штамп ОТК

Дата изготовления

## СВИДЕТЕЛЬСТВО ОБ УСТАНОВКЕ

ТСУ ..... установлено на автомобиль: .....





Модель..... VIN .....

Мы, как установщики ТСУ на данное транспортное средство подтверждаем, что точки крепления установки ТСУ на кузове автомобиля, а также процесс установки отвечают требованиям схемы монтажа, указанной в данной инструкции по монтажу.

М.П

Дата установки .....

Подпись .....

Инструкция по монтажу тягово-сцепного устройства шарового типа	3968 <b>Ford Focus III</b> ⌚ 2011 →	EAC 					<b>D</b>	
			1850 кг.	1200 кг.	75 кг.	Вес нетто <b>15.4</b> кг.	8,19 кН.	<b>Bosal Autoflex Russia BAR 28</b>

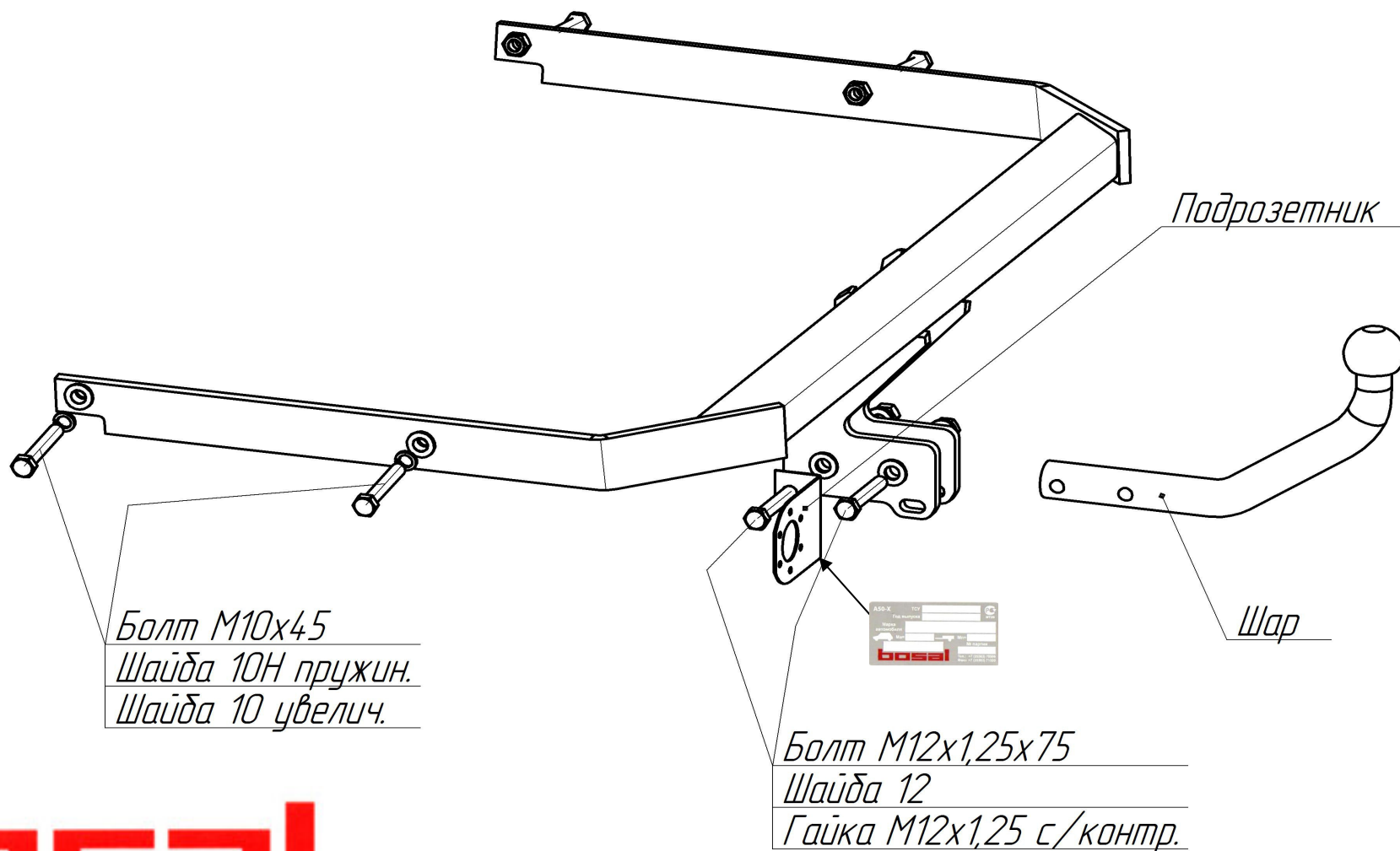

**bosal**